

ООО "ПИК МАЙНИНГ"  
+7 (495) 220-12-82  
picar@picar-motors.ru  
www.picar-motors.ru

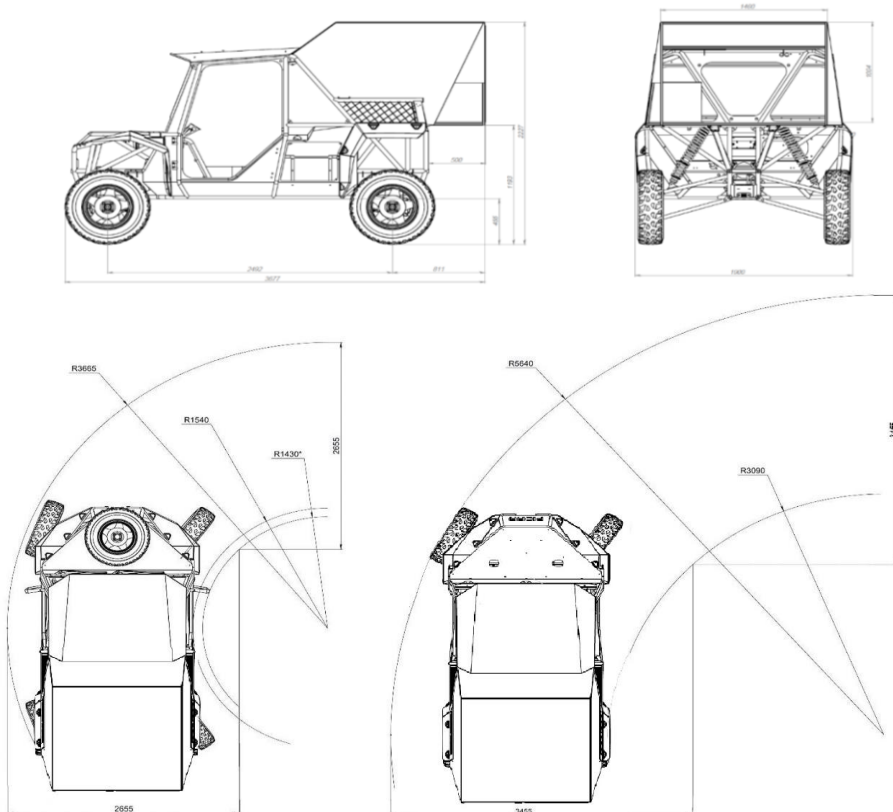

Заказчик:  
Проект:  
Дата:

**Российская полноприводная горно-шахтная машина для перевозки людей и грузов**



ВАРИАНТ ИСПОЛНЕНИЯ	ДЛЯ ПЕРЕВОЗКИ ВЗРЫВЧАТЫХ МАТЕРИАЛОВ	стандарт / опция
<b>ГАБАРИТЫ</b>		
Длина	3677 мм	стандарт
Ширина	1900 мм	
Высота	2227 мм	
Колесная база	2492 мм	
Максимальный преодолеваемый уклон	35°	
Максимальный преодолеваемый спуск	35°	
Угол опрокидывания	30°	
Угол затяжного подъема	26°	
Клиренс	400 мм	
Масса	1430 кг	стандарт
Грузоподъемность	300 кг (пассажиры) + 300 кг (груз. платформа)	
<b>КАБИНА</b>		
Вместимость	6 человек	стандарт
Открытая кабина		
Кабина жёсткой конструкции, со стандартной посадкой водителя		
Выполнена по международным стандартам ROPS/FOPS		
Сиденья оборудованы убирающимися поясными ремнями безопасности		
Многофункциональный дисплей отображает:	- скорость, число оборотов в минуту, моточасы - уровни жидкостей, температуру - аварийные сигналы	
Два зеркала заднего вида		
Защита лобового стекла		
Стеклоочиститель с омывателем стекла		
Закрытый ящик для документации		
Закрытая кабина		опция
Обогрев кабины		
Кондиционер		
<b>ДВИГАТЕЛЬ</b>		
Дизельный, рядный, жидкостного охлаждения		
MMZ-3LD	35 л.с.	стандарт
MMZ-3LDT	42 л.с.	опция
RAYWIN	50 л.с.	

ВАРИАНТ ИСПОЛНЕНИЯ	ДЛЯ ПЕРЕВОЗКИ ВЗРЫВЧАТЫХ МАТЕРИАЛОВ	стандарт / опция
<b>ВЫХЛОПНАЯ СИСТЕМА</b>		
Каталитический нейтрализатор выхлопных газов со штуцерами для отбора проб отработанных газов, установленными до каталитического нейтрализатора и после него, глушитель		стандарт
<b>ТРАНСМИССИЯ</b>		
Автоматическая гидростатическая		стандарт
Полный привод на все колеса		
Скоростные характеристики	0-35 км/ч	опция
Ограничение максимальной скорости в соответствии с требованиями Заказчика		
<b>ПОДВЕСКА</b>		
Независимая подвеска всех колес на двойных А-образных рычагах		стандарт
Ход подвески	380 мм	
<b>РУЛЕВОЕ УПРАВЛЕНИЕ</b>		
Гидрообъемное рулевое управление		стандарт
4WS - полноуправляемое шасси		опция
<b>ТОРМОЗНАЯ СИСТЕМА</b>		
Рабочий тормоз - гидравлическая двухконтурная тормозная система, на всех колесах дисковые тормоза		стандарт
Стояночный и аварийный тормоз - трансмиссионный SAHR (пружинного включения, гидравлического отключения)		
<b>ШИНЫ</b>		
Одинарные, пневматические, 225/75-16		стандарт
<b>ТОПЛИВНЫЙ БАК</b>		
Объем	32 л	стандарт
<b>ЭЛЕКТРИЧЕСКАЯ СИСТЕМА</b>		
Уровень защиты	не ниже IP 57	стандарт
Напряжение сети	12 В	
Аккумуляторная батарея (68 Ач)	1 шт.	
Генератор	100 А	
Ходовые светодиодные фары (16 Вт)	1 шт.	
Светодиодная фара рабочего света (150 Вт)	1 шт.	
Светодиодная фара заднего хода (150 Вт)	1 шт.	
Желтый проблесковый маячок	1 шт.	
Светодиодные стояночные огни, стоп-сигналы		
Звуковая и световая сигнализации заднего хода		
Жгуты электропроводки в несгораемой и водонепроницаемой оболочке		опция
Вывод ±24 В в кабине для систем Заказчика		
<b>СИСТЕМА ПОЖАРУТУШЕНИЯ</b>		
Активируется вручную и автоматически		стандарт
<b>ПРОЧЕЕ</b>		
Ручной огнетушитель	1 шт.	стандарт
Шильдик на кабине машины с указанием номеров всех номерных агрегатов, стандартные таблички с обозначениями		
Противооткатные упоры с кронштейнами	2 шт.	
Набор инструмента	1 шт.	
Знак аварийной остановки	1 шт.	
Инструкции по эксплуатации и ТО	2 экз.	
Каталог на запасные части	2 экз.	
Документация в электронном виде	2 экз.	
Светоотражающие наклейки по контуру машины		
Запасное колесо в сборе	1 шт.	
Лебедка электрическая с пультом, 2 т	1 шт.	опция
<b>КОНТЕЙНЕР ДЛЯ ПЕРЕВОЗКИ ВЗРЫВЧАТЫХ МАТЕРИАЛОВ</b>		
Грузоподъемность	300 кг	стандарт
Вместимость	24 коробки (600 x 320 x 360 мм)	
Внутренняя поверхность контейнера армирована вспененной резиной		
Отдельный транспортный ящик для перевозки инициаторов		
Со всех сторон на контейнере красная светоотражающая полоса шириной 150 мм		